

**NZ 3200 Technische gegevens**

Gewicht	Poids	1170 (NZ3800: 1200 kg)
Voedingsspanning	Tension d'alimentation	230/400 draaistroom - triphasé
Motorvermogen zaagmotor standaard	Puissance moteur scie standard	7,5 Pk/CV (optie/option 10 Pk/CV)

**Hoofdzaag**

Doormeter zaagblad maximaal	Diamètre de la lame maxi	400 mm
Doormeter zaagblad minimaal	Diamètre de la lame mini	300 mm
Boring	Alésage	30 mm
Zaagdiepte maximaal (zaagblad 400 mm) bij 90°	Hauteur de coupe maxi (lame de 400 mm) sur 90°	125 mm
Zaagdiepte maximaal (zaagblad 400 mm) bij 45°	Hauteur de coupe maxi (lame de 400 mm) sur 45°	100 mm
Draaisnelheid hoofdzaagblad	Vitesse de rotation arbre scie circulaire	3000/4000/5000 U/min.
Schuinstelling zaagblad	Inclinaison d'arbre	90° - 45°
Zaagbreedte rechts van de zaag	Capacité de coupe en parallèle	1525 mm (optie/option 1000 mm)
Zaaglengthe	Longueur de coupe	3200 (optie/option 3800) of/ou 2500 mm
Afmetingen zaagtafel	Dimensions table de sciage	885x700 mm
Afmetingen zaagtafelverlenging	Dimensions extension table de sciage	650x700 mm
Afmetingen tafelverbredening rechts	Dimensions extension table de sciage à droite	1100x450 mm
Zaagwagen standaard	Chariot standard	3200x (optie/option 3800) of/ou 2500 mm
Afmetingen raamtafel op loopwagen	Dimensions table à tronçonner	1420x650 mm
Lengthe aanslagbalk op raamtafel	Longueur guide butée à tronçonner	2100 (telescopisch/télescopique jusqu'à 3000 mm)

**Voorritser**

Doormeter voorritszaagblad	Diamètre de la lame	120 mm
Boring	Alésage	20 mm
Ritsdiepte bij doormeter ritszaagblad 120 mm	Profondeur de coupe lame dia. 120 mm	3,5 mm
Draaisnelheid	Vitesse de rotation	8200 mm
Schuinstelling voorritszaagblad	Inclinaison d'arbre inciseur	90° - 45°
Vermogen voorritsmotor	Puissance moteur inciseur	1,3 Pk/CV
Afzuigopeningen op machine en zaagkap	Embouts d'aspiration	120 + 80 mm

**Uitvoering**

Elektrische hoogteverplaatsing hoofdzaagblad	Monte et baisse électrique lame de scie
Elektrische schuinverstelling hoofdzaagblad	Inclinaison électrique du berceau scie

Wijzigingen zonder voorafgaande kennisgeving mogelijk.

Des modifications sont possibles sans avis préalable.

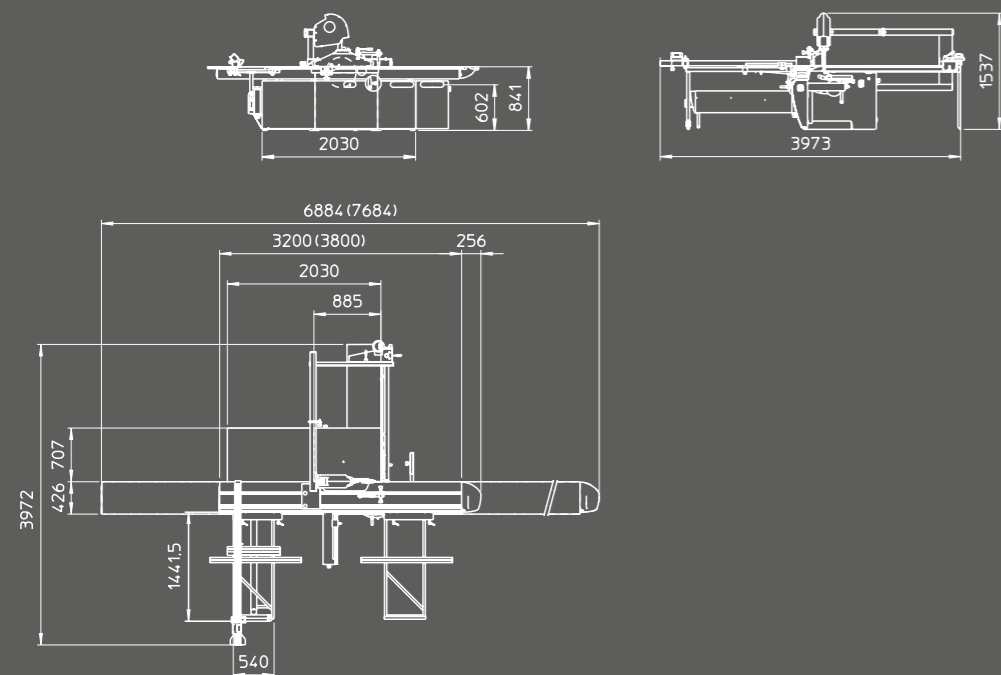

**Robland**  
 Kolvestraat 44  
 8000 Brugge - Belgium  
 Tel.: +32 50 458 925  
 Fax: +32 50 458 927  
 www.robland.com

**NZ 3200**

Printed in Belgium\_Designed by Enthoven\_36\_V0911

Dealer \_\_\_\_\_

Nederlands  
 Français

\_\_\_\_\_

\_\_\_\_\_



# NZ 3200



In beide richtingen 2 x 45° schuinstelbare aanslagbalk als standaarduitrusting op de machine.

Guide butée de tronçonnage, inclinable de 2 x 45°, en standard sur la machine.



Machine afgebeeld met opties  
Machine avec plusieurs options



Door middel van een scharnier in de steunbuis kan men de complete afschermkap zeer snel wegklappen en eenvoudig terugplaatsen zonder verdere afstellingen van de kap.

Protecteur de scie facilement escamotable par moyen de la charnière dans la potence. Repositionnement du protecteur sans aucun réglage.



OPTIE  
De steunbuis op de loopwagen maakt het makkelijker grote platen te verwerken.

OPTIE  
Wegklapbare steunrol.



OPTION  
Support de pièces supplémentaire pour augmenter la surface d'appui.

OPTION  
Rouleau servante escamotable.



OPTIE  
Mobiële bediening zaag en voorrits op de rolwagens. ASD inbegrepen.

Overzichtelijk en ergonomisch geplaatste bedieningselementen kenmerken de eenvoud.



OPTION  
Commande mobile, interrupteur scie et inciseur sur le chariot à déléigner. Démarrage étoile-triangle inclus.

Commandes ergonomiques bien placées caractérisent la simplicité.

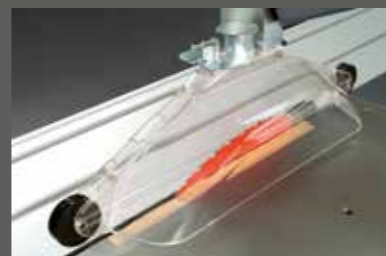

Transparantie voor meer veiligheid, standaard brede en smalle zaagkap.

OPTIE  
Snelregelbare voorrits 'Leader'



Transparence pour plus de sécurité, protecteur large et étroit, en standard.

OPTION  
Lame d'inciseur avec réglage rapide de largeur d'incision 'Leader'.



OPTIE  
De digitale aanslag op de aanslagbalk waarborgt uiterste precisie en gebruiksgemak.

OPTIE  
De digitale aflezing op de parallelaanslag waarborgt comfort en precisie.



OPTION  
Guide butée de tronçonnage, avec lecture digitale sur une butée, confort et précision.

OPTION  
Lecture digitale du guide parallèle.

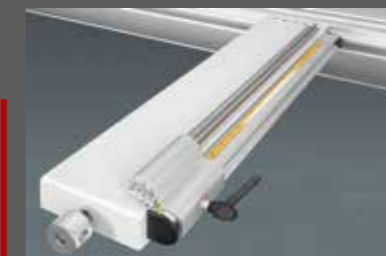

OPTIE  
Extra zijdelingse steunbuis met bijkomende hulpparallelaanslag.

OPTIE  
In twee richtingen schuinstelbare aanslag (0° - 45°), voorzien van een snelspanhoutklem en wegklapbare aanslag.



OPTION  
Table support avec butée et graduation.

Guide d'onglet, inclinable dans les deux sens, avec presseur excentrique, équipement standard sur la machine.



Standaard parallelaanslag met micrometrische fijnregeling, omklapbaar voor smalle snedes met schuingesteld zaagblad. (digitale uitlezing is een optie)

Guide parallèle avec réglage micrométrique, profilé alu escamotable à deux positions pour coupes étroites avec lame de scie inclinée. (lecture digitale en option)