

E 2800 Technische gegevens

E 2800 Données techniques

Bedrijfsspanning	Tension	230 V mono / 3x230 V / 3x400 V driefasig - triphasé
Motorvermogen	Puissance moteur standard	6,6 PK / Cv (S6)
Max. doormeter zaagblad	Diamètre max. lame	300 mm
Zaagdiepte bij 90° - 45°	Hauteur de coupe 90° - 45°	100 mm (70 mm)
Zaagbreedte	Largeur de coupe	1270 mm
Zaaglengte	Longueur de coupe standard	2800 mm (optie-option 2500 mm / 3100 mm)
Zaagblad boring	Alésage de la lame	30 mm
Toerental zaagblad	Vitesse de rotation de la lame	4500
Motorvermogen voorritser	Puissance moteur inciseur	0,55 pk/cv
Toerental voorritser	Vitesse de rotation inciseur	6500
Voorritszaagblad	Alésage lame	120 x 20 mm
Zaagdiepte voorritszaagblad	Hauteur de coupe inciseur	4,5 mm
Afmetingen rolwagen optie	Dimensions chariot option	2850x310mm
Afmetingen tafelverlenging	Dimensions rallonge de table	720x450mm
Afmetingen zaagtafel	Dimensions table de scie	940x510mm
Afmetingen afkorttafel	Dimensions chariot à tronçonner	1060x510mm
Doormeter afzuigbuis	Diamètre buse de captage	100 mm
Netto gewicht 2800 versie	Poids net version 2800	505 kg

E 2800 Technische Daten

E 2800 Technical Data

Betriebsspannung	Voltage	230 V mono / 3x230 V / 3x400 V 3ph
Motorstärke	Motor power three phase	6,6 PS / HP (S6)
Sägeblattdurchmesser max.	Max. saw diameter	300 mm
Schnitthöhe bei 90° - 45°	Max. depth of cut at 90° - 45°	100 mm (70 mm)
Schnittbreite	Rip capacity	1270 mm
Schnittlänge	Saw stroke	2800 mm (option 2500 mm / 3100 mm)
Sägeblattbohrung	Sawblade bore	30 mm
Drehzahl Sägeblatt	RPM main saw	4500
Motorstärke Vorritz	Motor power scorer	0,55 ps/hp
Drehzahl Vorritz	RPM scoring saw	6500
Vorritzerblatt	Scoring sawblade	120 x 20 mm
Schnitthöhe Vorritzsäge	Cutting depth scorer	4,5 mm
Abmessungen Besäumschlitzen	Dimensions sliding table	2850x310mm
Abmessungen Tischverlängerung	Dimensions table extension	720x450mm
Abmessungen Sägertisch	Dimensions sawtable	940x510mm
Abmessungen Quertisch	Dimensions cross-cut table	1060x510mm
Durchmesser Absaugstutzen	Dust extraction outlet	100 mm
Gewicht 2800 Ausführung	Net weight 2800 version	505 kg

Wijzigingen zonder voorafgaande kennisgeving mogelijk.
Konstruktionsänderungen vorbehalten.

Des modifications sont possibles sans avis préalable.
Modifications possible without previous advise.

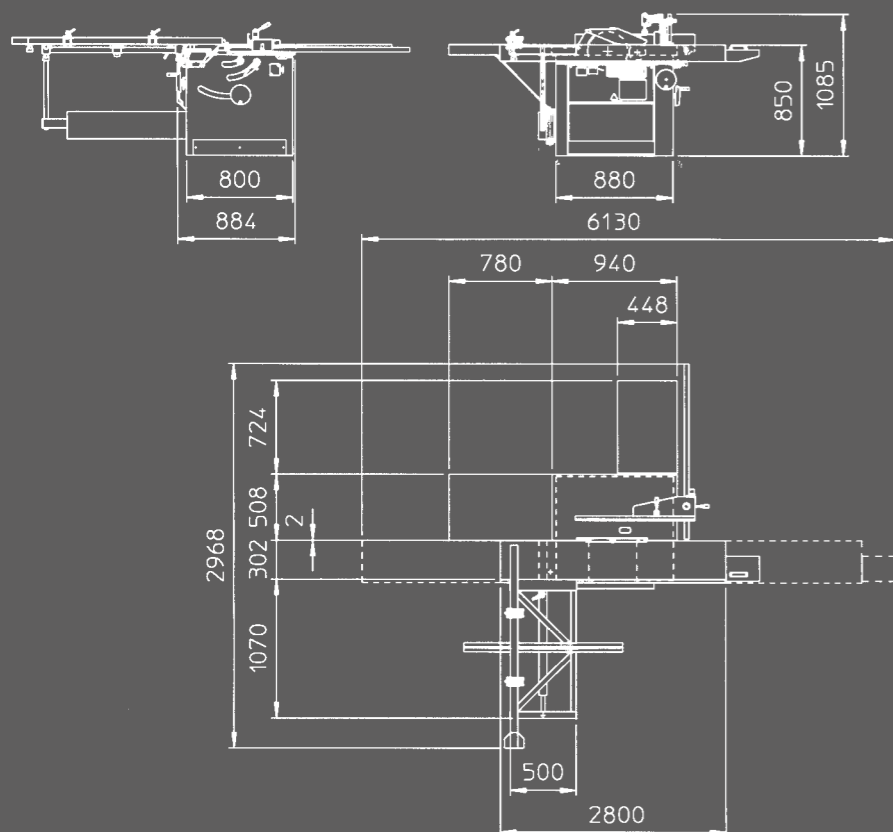

Robland
Kolvestraat 44
8000 Brugge - Belgium
Tel.: +32 50 458 925
Fax: +32 50 458 927
www.robland.com

E 2800

Printed in Belgium_Designed by Enthoven_40_V0115

Dealer

Nederlands
Français
Deutsch
English

E 2800

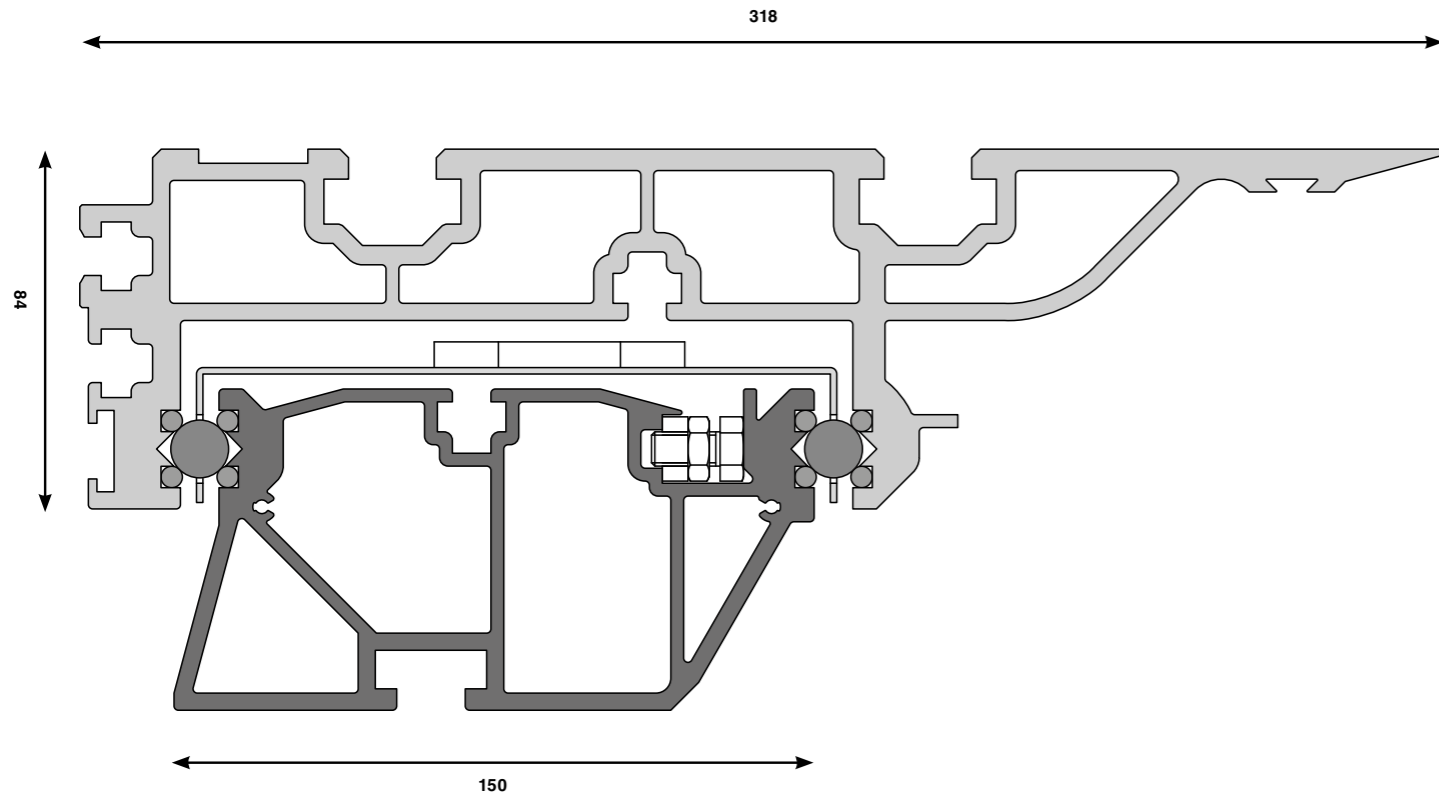

Machine met opties
Machine avec options
Machine with several options
Maschine mit verschiedene Optionen



Eenvoudige afstelling van het voorritsaggregaat

Réglage simple de l'inciseur

Fine adjustment of the scoring unit

Feineinstellung Vorritz



OPTIE
Beveiliging op potence

OPTION
Protection scie sur potence

OPTION
Overhead saw guard

OPTION
Sägeschutzhäube auf Galgen



De 2x 45° schuinstelbare verstekgeleiding met aanslag is uitgerust met een zware houtklem.

Le guide d'onglets, inclinable de 2x 45°, est équipé d'une butée escamotable, et d'un presseur à bois lourd.

The 2x 45° mitre fence is equipped with a reversible stop and heavy duty woodclamp.

Der 2x 45° Gehrungsanschlag ist ausgestattet mit Anschlagbacken und Exzentranspanner.



Parallelaanslag met micrometrische fijnstelling, omklapbaar voor smalle snedes met schuingesteld zaagblad.

Guide parallèle avec réglage micrométrique, escamotable pour coupes étroites avec lame de scie inclinée.

Parallel fence with micro adjustment, alu profile can be lowered to the table for narrow cuts with tilted saw blade.

Parallelanschlag mit Feineinstellung, Aluprofil umklappbar für schmale Schnitte beim schräggestellten Sägeblatt.